

**VIBRATEUR TYPE: MVSI 3/2310-S90 230/400 VOLTS TRIPHASES 50 Hz**

ACBMV B. CASADIO VIBRATION  
 Z.I. Mi-Plaine  
 51 Rue Ampère  
 B.P. 31  
 69682 CHASSIEU CEDEX (FRANCE)  
 Tel.: 00334 78 90 87 87 / Fax.: 00334 78 90 87 88  
 Email: vibrateur@orange.fr  
 Internet: acbmv.com

2 POLES - 3000 TR/MIN ATEX II 2D tD A21 IP 66 ZONE 21-22  
 REF.: 600257A Poussière T°=200°C  
 GRANDEUR: AF50

Certifications:



**CARACTERISTIQUES MECANIQUES ET ELECTRIQUES VIBRATEUR TYPE: MVSI 3/2310-S90**

Réglages des masses (%)	Moment statique (kgmm)	Moment de travail (kgcm)	Force centrifuge (kg)	Force centrifuge (kN)	Durée theorique des roulements (heures)	Tension alimentation (volts)	400
100	230,00	46,00	2316	22,70	7642	Phases:	triphasés
90	207,00	41,40	2084	20,43	10865	Fréquence (Hz)	50 Hz
80	184,00	36,80	1853	18,16	16073	Vitesse de rotation (tr/min)	3000
70	161,00	32,20	1621	15,89	25103	Puissance maxi (watt)	2200
60	138,00	27,60	1390	13,62	41907		
50	115,00	23,00	1158	11,35	77027		
40	92,00	18,40	926	9,08	>100000	Courant nominal (ampère)	3,50
30	69,00	13,80	695	6,81	>100000	IS/IR	4,62
20	46,00	9,20	463	4,54	>100000		
10	23,00	4,60	232	2,27	>100000		

**DIMENSIONS ET ENCOMBREMENTS (mm) DU VIBRATEUR TYPE: MVSI 3/2310-S90**

**Poids du vibrateur MVSI 3/2310-S90 :49,6 kg**

Service continu temperature ambiante: -20°C à +40°C - Tropicalisation anti-moisissure - Protection mécanique: IP66 IK08 sec. IEC

Type de roulement: ROULEAU

Graissage LONG-LIFE avec graisse KLUEBER ISOFLEX NBU 15.

Quantité d'entretien après 1000 heures d'utilisation: 16g

Quantité max. par roulement remplacé: 30g

Fixation au moyen de 4 vis M16 - 5/8" qualité 8.8 au couple de serrage (kgm - ft/lb): 19 - 137

Diamètre du câble d'alimentation de 9 à 16 mm - Presse étoupe: M25x1,5

Espace pour entretien: 105 mm

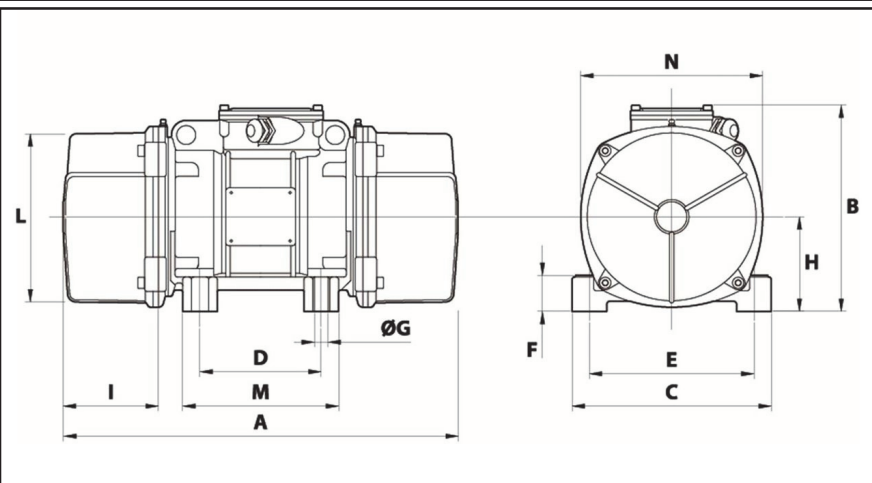

A	465
B	230
C	230
D	140
E	190
F	49
G	17
N° TROUS	4
H	104
I	105
L	186
M	180
N	200