

VIBRATEUR TYPE: MVSI 3/1500-S08 230/400 VOLTS TRIPHASES 50 Hz

ACBMV B. CASADIO VIBRATION
 Z.I. Mi-Plaine
 51 Rue Ampère
 B.P. 31
 69682 CHASSIEU CEDEX (FRANCE)
 Tel.: 00334 78 90 87 87 / Fax.: 00334 78 90 87 88
 Email: vibrateur@orange.fr
 Internet: acbmv.com

2 POLES - 3000 TR/MIN ATEX II 2D tD A21 IP 66 ZONE 21-22
 REF.: 600504A Poussière T°=200°C
 GRANDEUR: AF33

Certifications:



CARACTERISTIQUES MECANIQUES ET ELECTRIQUES VIBRATEUR TYPE: MVSI 3/1500-S08

| Réglages des masses (%) | Moment statique (kgmm) | Moment de travail (kgcm) | Force centrifuge (kg) | Force centrifuge (kN) | Durée theorique des roulements (heures) | Tension alimentation (volts) | 400 |
|-------------------------|------------------------|--------------------------|-----------------------|-----------------------|---|------------------------------|-----------|
| 100 | 146,00 | 29,20 | 1470 | 14,40 | 2656 | Phases: | triphasés |
| 90 | 131,40 | 26,28 | 1323 | 12,96 | 3774 | Fréquence (Hz) | 50 Hz |
| 80 | 116,80 | 23,36 | 1176 | 11,52 | 5588 | Vitesse de rotation (tr/min) | 3000 |
| 70 | 102,20 | 20,44 | 1029 | 10,08 | 8721 | Puissance maxi (watt) | 1300 |
| 60 | 87,60 | 17,52 | 882 | 8,64 | 14579 | | |
| 50 | 73,00 | 14,60 | 735 | 7,20 | 26771 | | |
| 40 | 58,40 | 11,68 | 588 | 5,76 | 56324 | Courant nominal (ampère) | 2,10 |
| 30 | 43,80 | 8,76 | 441 | 4,32 | >100000 | IS/IR | 3,96 |
| 20 | 29,20 | 5,84 | 294 | 2,88 | >100000 | | |
| 10 | 14,60 | 2,92 | 147 | 1,44 | >100000 | | |

DIMENSIONS ET ENCOMBREMENTS (mm) DU VIBRATEUR TYPE: MVSI 3/1500-S08

Poids du vibrateur MVSI 3/1500-S08 :25,3 kg

Service continu temperature ambiante: -20°C à +40°C - Tropicalisation anti-moisissure - Protection mécanique: IP66 IK08 sec. IEC

Type de roulement: ROULEAU

Graissage LONG-LIFE avec graisse KLUEBER ISOFLEX NBU 15.

Quantité d'entretien après 1000 heures d'utilisation: 9g

Quantité max. par roulement remplacé: 16g

Fixation au moyen de 4 vis M16 - 5/8" qualité 8.8 au couple de serrage (kgm - ft/lb): 19 - 137

Diamètre du cable d'alimentation de 9 à 16 mm - Presse étoupe: M25x1,5

Espace pour entretien: 106 mm

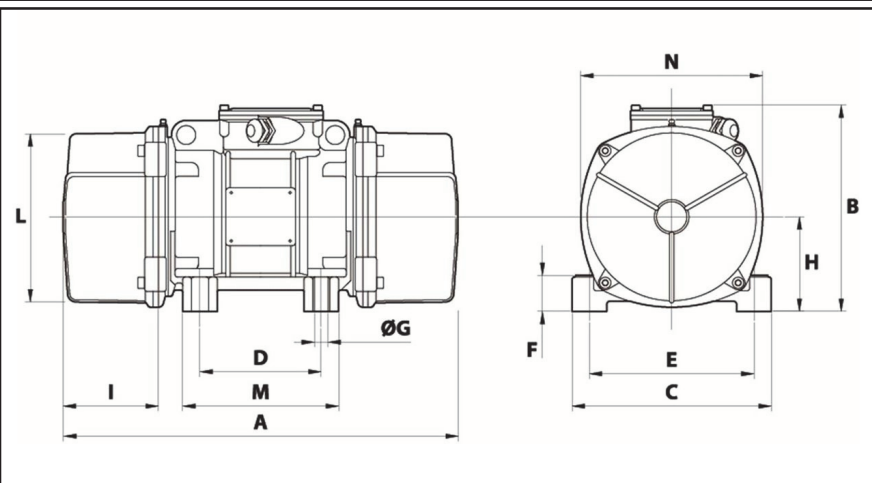

| | |
|----------|-------|
| A | 375 |
| B | 216,5 |
| C | 215 |
| D | 100 |
| E | 180 |
| F | 47 |
| G | 17 |
| N° TROUS | 4 |
| H | 94 |
| I | 106 |
| L | 170 |
| M | 145 |
| N | 182 |