

**VIBRATEUR TYPE: MVSI 10/1400-S08 260/460 VOLTS TRIPHASES 60 Hz**

ACBMV B. CASADIO VIBRATION  
 Z.I. Mi-Plaine  
 51 Rue Ampère  
 B.P. 31  
 69682 CHASSIEU CEDEX (FRANCE)  
 Tel.: 00334 78 90 87 87 / Fax.: 00334 78 90 87 88  
 Email: vibrateur@orange.fr  
 Internet: acbmv.com

6 POLES - 1200 TR/MIN ATEX II 2D tD A21 IP 66 ZONE 21-22  
 REF.: 602382C Poussière T°=170°C  
 GRANDEUR: 50

Certifications:



**CARACTERISTIQUES MECANIQUES ET ELECTRIQUES VIBRATEUR TYPE: MVSI 10/1400-S08**

Réglages des masses (%)	Moment statique (kgmm)	Moment de travail (kgcm)	Force centrifuge (kg)	Force centrifuge (kN)	Durée theorique des roulements (heures)	Tension alimentation (volts)	460
100	921,00	184,20	1483	14,50	8520	Phases:	triphasés
90	828,90	165,78	1335	13,05	11679	Fréquence (Hz)	60 Hz
80	736,80	147,36	1186	11,60	16657	Vitesse de rotation (tr/min)	1200
70	644,70	128,94	1038	10,15	24847	Puissance maxi (watt)	1000
60	552,60	110,52	890	8,70	39418		
50	460,50	92,10	742	7,25	68022	Courant nominal (ampère)	1,70
40	368,40	73,68	593	5,80	>100000	IS/IR	3,65
30	276,30	55,26	445	4,35	>100000		
20	184,20	36,84	297	2,90	>100000		
10	92,10	18,42	148	1,45	>100000		

**DIMENSIONS ET ENCOMBREMENTS (mm) DU VIBRATEUR TYPE: MVSI 10/1400-S08**

**Poids du vibrateur MVSI 10/1400-S08 :59,5 kg**

Service continu temperature ambiante: -20°C à +40°C - Tropicalisation anti-moisissure - Protection mécanique: IP66 IK08 sec. IEC

Type de roulement: BILLE

Graissage à vie et a double ecran de protection.

Fixation au moyen de 4 vis M16 - 5/8" qualité 8.8 au couple de serrage (kgm - ft/lb): 19 - 137

Diamètre du cable d'alimentation de 9 à 16 mm - Presse étoupe: M25x1,5

Espace pour entretien: 171 mm

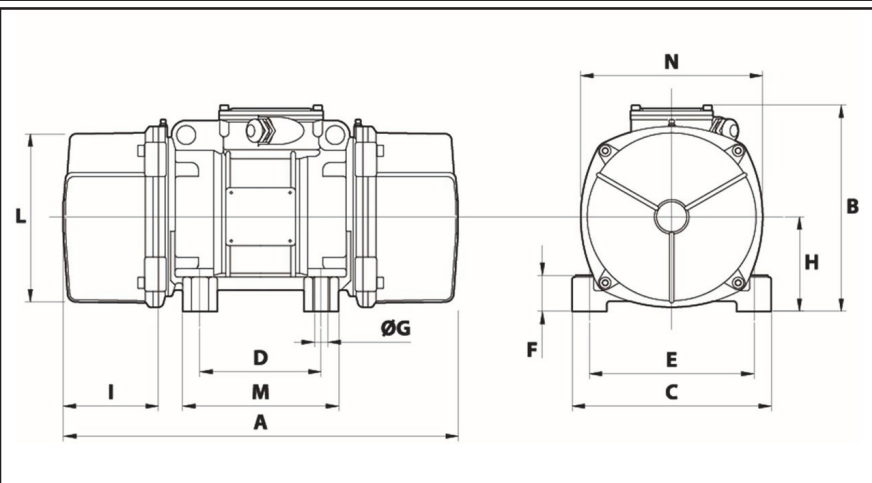

A	574
B	246
C	230
D	140
E	190
F	54
G	17
N° TROUS	4
H	116
I	171
L	207
M	190
N	225