

**VIBRATEUR TYPE: MVSI 10/650-S02 230/400 VOLTS TRIPHASES 50 Hz**

ACBMV B. CASADIO VIBRATION  
 Z.I. Mi-Plaine  
 51 Rue Ampère  
 B.P. 31  
 69682 CHASSIEU CEDEX (FRANCE)  
 Tel.: 00334 78 90 87 87 / Fax.: 00334 78 90 87 88  
 Email: vibrateur@orange.fr  
 Internet: acbmv.com

6 POLES - 1000 TR/MIN ATEX II 2D tD A21 IP 66 ZONE 21-22  
 REF.: 602403A Poussière T°=120°C  
 GRANDEUR: 35

Certifications:



**CARACTERISTIQUES MECANIQUES ET ELECTRIQUES VIBRATEUR TYPE: MVSI 10/650-S02**

Réglages des masses (%)	Moment statique (kgmm)	Moment de travail (kgcm)	Force centrifuge (kg)	Force centrifuge (kN)	Durée theorique des roulements (heures)	Tension alimentation (volts)	400
100	580,00	116,00	650	6,37	39700	Phases:	triphasés
90	522,00	104,40	585	5,73	54458	Fréquence (Hz)	50 Hz
80	464,00	92,80	520	5,10	77539	Vitesse de rotation (tr/min)	1000
70	406,00	81,20	455	4,46	>100000	Puissance maxi (watt)	350
60	348,00	69,60	390	3,82	>100000		
50	290,00	58,00	325	3,19	>100000		
40	232,00	46,40	260	2,55	>100000	Courant nominal (ampère)	0,75
30	174,00	34,80	195	1,91	>100000	IS/IR	2,53
20	116,00	23,20	130	1,27	>100000		
10	58,00	11,60	65	0,64	>100000		

**DIMENSIONS ET ENCOMBREMENTS (mm) DU VIBRATEUR TYPE: MVSI 10/650-S02**

**Poids du vibrateur MVSI 10/650-S02 :41,0 kg**

Service continu temperature ambiante: -20°C à +40°C - Tropicalisation anti-moisissure - Protection mécanique: IP66 IK08 sec. IEC

Type de roulement: BILLE

Graissage à vie et a double ecran de protection.

Fixation au moyen de 4 vis M16 - 5/8" qualité 8.8 au couple de serrage (kgm - ft/lb): 19 - 137

Diamètre du cable d'alimentation de 9 à 16 mm - Presse étoupe: M25x1,5

Espace pour entretien: 140 (50Hz) 117,5 (60Hz) mm

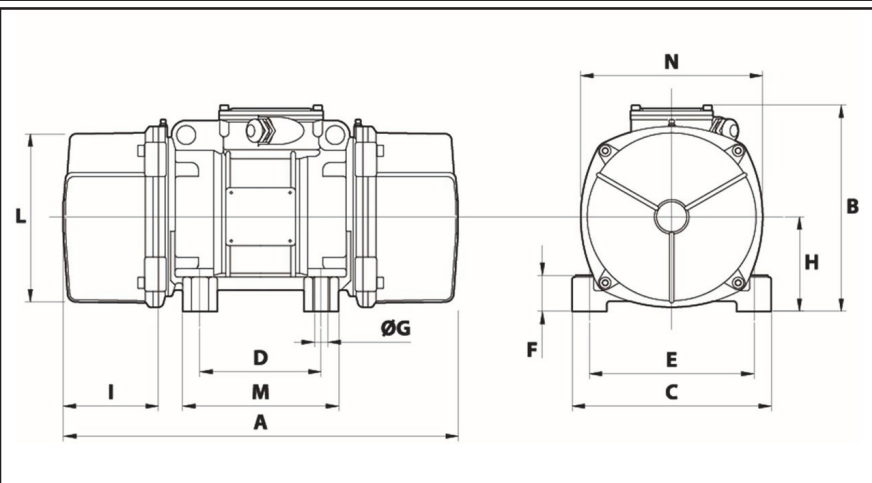

A	480
B	225
C	205
D	120
E	170
F	54
G	17
N° TROUS	4
H	105
I	140
L	187
M	162
N	203