

VIBRATEUR TYPE: MVSI 3/300-S02 260/460 VOLTS TRIPHASES 60 Hz

ACBMV B. CASADIO VIBRATION
 Z.I. Mi-Plaine
 51 Rue Ampère
 B.P. 31
 69682 CHASSIEU CEDEX (FRANCE)
 Tel.: 00334 78 90 87 87 / Fax.: 00334 78 90 87 88
 Email: vibrateur@orange.fr
 Internet: acbmv.com

2 POLES - 3600 TR/MIN ATEX II 2D tD A21 IP 66 ZONE 21-22
 REF.: 600313C Poussière T°=120°C
 GRANDEUR: 10

Certifications:



CARACTERISTIQUES MECANIQUES ET ELECTRIQUES VIBRATEUR TYPE: MVSI 3/300-S02

Réglages des masses (%)	Moment statique (kgmm)	Moment de travail (kgcm)	Force centrifuge (kg)	Force centrifuge (kN)	Durée theorique des roulements (heures)	Tension alimentation (volts)	460
100	20,40	4,08	297	2,91	3238	Phases:	triphasés
90	18,36	3,67	267	2,62	4457	Fréquence (Hz)	60 Hz
80	16,32	3,26	238	2,33	6292	Vitesse de rotation (tr/min)	3600
70	14,28	2,86	208	2,04	9427	Puissance maxi (watt)	270
60	12,24	2,45	178	1,75	15041		
50	10,20	2,04	149	1,46	25644	Courant nominal (ampère)	0,50
40	8,16	1,63	119	1,16	50339	IS/IR	4,20
30	6,12	1,22	89	0,87	>100000		
20	4,08	0,82	59	0,58	>100000		
10	2,04	0,41	30	0,29	>100000		

DIMENSIONS ET ENCOMBREMENTS (mm) DU VIBRATEUR TYPE: MVSI 3/300-S02

Poids du vibrateur MVSI 3/300-S02 :9,2 kg

Service continu temperature ambiante: -20°C à +40°C - Tropicalisation anti-moisissure - Protection mécanique: IP66 IK08 sec. IEC

Type de roulement: BILLE

Graissage à vie et a double ecran de protection.

Fixation au moyen de 4 vis M12 - 1/2" qualité 8.8 au couple de serrage (kgm - ft/lb): 8 - 58

Diamètre du cable d'alimentation de 6.5 à 12 mm - Presse étoupe: M20x1,5

Espace pour entretien: 54 mm

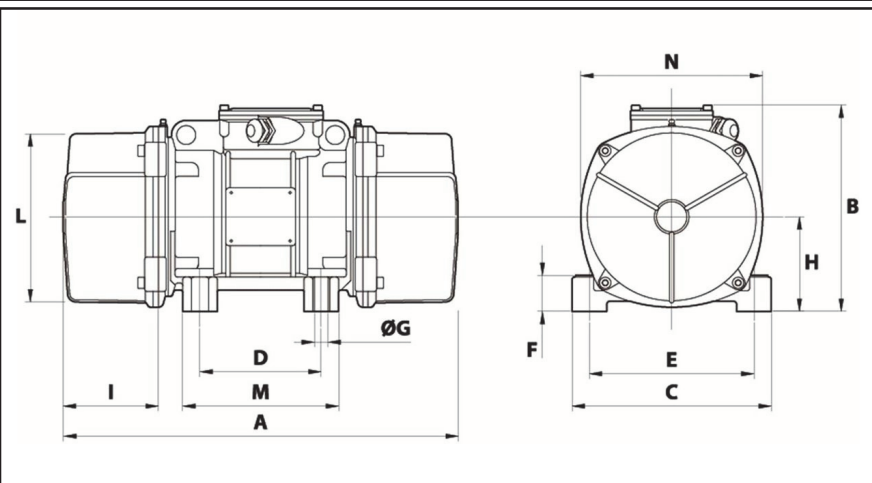

A	255
B	179
C	152
D	90
E	125
F	28
G	13
N° TROUS	4
H	73
I	54
L	127
M	128
N	141