

VIBRATEUR TYPE: MVSI 3/500-S02 230/400 VOLTS TRIPHASES 50 Hz

ACBMV B. CASADIO VIBRATION
 Z.I. Mi-Plaine
 51 Rue Ampère
 B.P. 31
 69682 CHASSIEU CEDEX (FRANCE)
 Tel.: 00334 78 90 87 87 / Fax.: 00334 78 90 87 88
 Email: vibrateur@orange.fr
 Internet: acbmv.com

2 POLES - 3000 TR/MIN ATEX II 2D tD A21 IP 66 ZONE 21-22
 REF.: 600314A Poussière T°=120°C
 GRANDEUR: 20

Certifications:



CARACTERISTIQUES MECANIQUES ET ELECTRIQUES VIBRATEUR TYPE: MVSI 3/500-S02

Réglages des masses (%)	Moment statique (kgmm)	Moment de travail (kgcm)	Force centrifuge (kg)	Force centrifuge (kN)	Durée theorique des roulements (heures)	Tension alimentation (volts)	400
100	49,90	9,98	503	4,93	4375	Phases:	triphasés
90	44,91	8,98	453	4,44	5989	Fréquence (Hz)	50 Hz
80	39,92	7,98	402	3,94	8570	Vitesse de rotation (tr/min)	3000
70	34,93	6,99	352	3,45	12766	Puissance maxi (watt)	450
60	29,94	5,99	302	2,96	20214		
50	24,95	4,99	252	2,47	34792		
40	19,96	3,99	201	1,97	68564	Courant nominal (ampère)	0,80
30	14,97	2,99	151	1,48	>100000	IS/IR	4,21
20	9,98	2,00	101	0,99	>100000		
10	4,99	1,00	50	0,49	>100000		

DIMENSIONS ET ENCOMBREMENTS (mm) DU VIBRATEUR TYPE: MVSI 3/500-S02

Poids du vibrateur MVSI 3/500-S02 :14,8 kg

Service continu temperature ambiante: -20°C à +40°C - Tropicalisation anti-moisissure - Protection mécanique: IP66 IK08 sec. IEC

Type de roulement: BILLE

Graissage à vie et a double ecran de protection.

Fixation au moyen de 4 vis M12 - 1/2" qualité 8.8 au couple de serrage (kgm - ft/lb): 8 - 58

Diamètre du cable d'alimentation de 9 à 16 mm - Presse étoupe: M25x1,5

Espace pour entretien: 65 mm

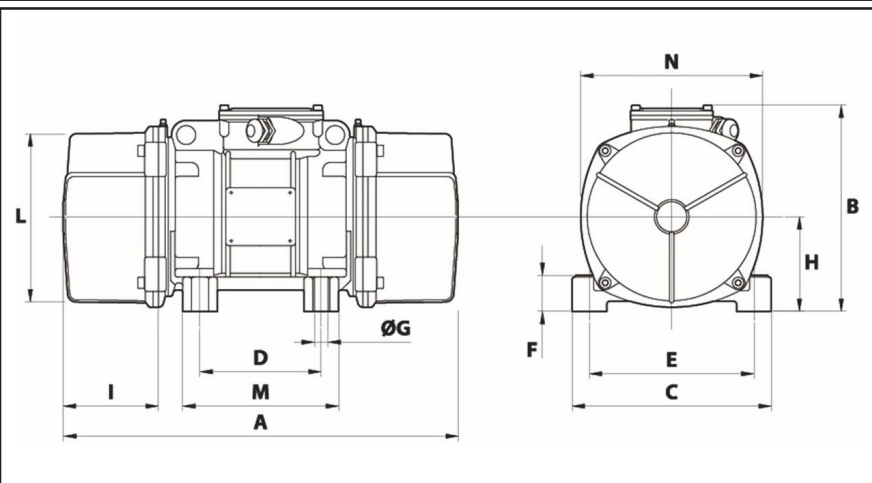

A	288
B	203
C	167
D	105
E	140
F	30
G	13
N° TROUS	4
H	83
I	65
L	145
M	140
N	160