

VIBRATEUR TYPE: MTF 3/65-S02 260/460 VOLTS TRIPHASES 60 Hz

ACBMV B. CASADIO VIBRATION
 Z.I. Mi-Plaine
 51 Rue Ampère
 B.P. 31
 69682 CHASSIEU CEDEX (FRANCE)
 Tel.: 00334 78 90 87 87 / Fax.: 00334 78 90 87 88
 Email: vibrateur@orange.fr
 Internet: acbmv.com

2 POLES - 3600 TR/MIN ATEX II 2D tD A21 IP 66 ZONE 21-22
 REF.: 600375C Poussière T°=120°C
 GRANDEUR: 00

Certifications:



CARACTERISTIQUES MECANQUES ET ELECTRIQUES VIBRATEUR TYPE: MTF 3/65-S02

Réglages des masses (%)	Force centrifuge masse sup./inf. (kg)	Moment statique masse inf. (kgmm)	Force centrifuge masse sup./inf. (kN)	Moment statique masse sup. (kgmm)	Durée theorique des roulements (heures)	Tension alimentation (volts)	460
100	44/44	3	0,43/0,43	3	38423	Phases:	triphasés
90	39,6/39,6	2,70	0,39/0,39	2,70	52706	Fréquence (Hz)	60 Hz
80	35,2/35,2	2,40	0,34/0,34	2,40	75045	Vitesse de rotation (tr/min)	3600
70	30,8/30,8	2,10	0,30/0,30	2,10	>100000	Puissance maxi (watt)	120
60	26,4/26,4	1,80	0,26/0,26	1,80	>100000		
50	22/22	1,50	0,22/0,22	1,50	>100000		
40	17,6/17,6	1,20	0,17/0,17	1,20	>100000	Courant nominal (ampère)	0,23
30	13,2/13,2	0,90	0,13/0,13	0,90	>100000	IS/IR	3,9
20	8,8/8,8	0,60	0,09/0,09	0,60	>100000		
10	4,4/4,4	0,30	0,04/0,04	0,30	>100000		

DIMENSIONS ET ENCOMBREMENTS (mm) DU VIBRATEUR TYPE: MTF 3/65-S02

Poids du vibrateur MTF 3/65-S02 :5,4 kg

Service continu temperature ambiante: -20°C à +40°C - Tropicalisation anti-moisissure - Protection mécanique: IP66 IK08 sec. IEC

Type de roulement: BILLE

Graissage à vie et a double ecran de protection.

Fixation au moyen de 4 vis M8 - 5/16" qualité 8.8 au couple de serrage (kgm - ft/lb): 2.30 - 16.50

Diamètre du cable d'alimentation de 6.5 à 12 mm - Presse étoupe: M20x1,5

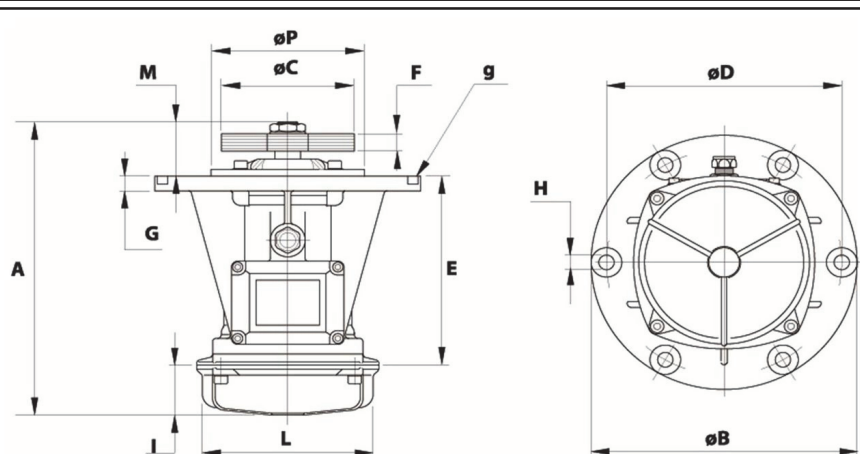

A	189
B	130
C	86
D	109
H	8,5
N° TROUS	4
E	132
F	7,5
G	10
I	36
L	96
M	22
P	-