

VIBRATEUR TYPE: MVB 2500/15 260/460 VOLTS TRIPHASES 60 Hz

ACBMV B. CASADIO VIBRATION
 Z.I. Mi-Plaine
 51 Rue Ampère
 B.P. 31
 69682 CHASSIEU CEDEX (FRANCE)
 Tel.: 00334 78 90 87 87 / Fax.: 00334 78 90 87 88
 Email: vibrateur@orange.fr
 Internet: acbmv.com

4 POLES - 1800 TR/MIN
 REF.: 601129C
 GRANDEUR: 60

Certifications:



CARACTERISTIQUES MECANIKES ET ELECTRIQUES VIBRATEUR TYPE: MVB 2500/15

Réglages des masses (%)	Force centri-fuge (kg)	Force centrifuge (kN)	Durée theorique des roulements (heures)	Tension alimentation (volts)	460
100	2500	24,5	42218	Phases:	triphasés
90	2250	22,05	59982	Fréquence (Hz)	60 Hz
80	2000	19,60	88824	Vitesse de rotation (tr/min)	1800
70	1750	17,15	>100000	Puissance maxi (watt)	2700
60	1500	14,70	>100000	Courant nominal (ampère)	4,1
50	1250	12,25	>100000	IS/IR	5,81
40	1000	9,80	>100000		
30	750	7,35	>100000		
20	500	4,90	>100000		
10	250	2,45	>100000		

DIMENSIONS ET ENCOMBREMENTS (mm) DU VIBRATEUR TYPE: MVB 2500/15

Poids du vibrateur MVB 2500/15 :67 kg

Service continu temperature ambiante: -20°C à +40°C - Tropicalisation anti-moisissure - Protection mécanique: IP66 IK08 sec. IEC

Type de roulement: ROULEAU

Graissage LONG-LIFE avec graisse KLUEBER STABURAGS NBU 8EP.

Quantité d'entretien après 1000 heures d'utilisation: 40g

Quantité max. par roulement remplacé: 26g

Fixation au moyen de 6 vis M20 - 13/16" qualité 8.8 au couple de serrage (kgm - ft/lb): 38 - 275

Diamètre du cable d'alimentation de 12.5 à 15 mm - Presse étoupe: M25x1,5

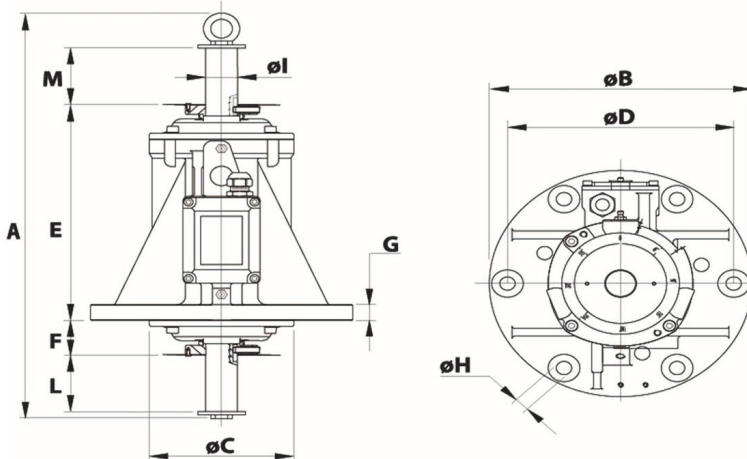

A	587
B	350
C	224
D	305
E	294
F	54
G	27
N° TROUS	6
H	21
I	40
L	71
M	71