

**VIBRATEUR TYPE: CDX 10/22000-G 260/460 VOLTS TRIPHASES 60 Hz**

ACBMV B. CASADIO VIBRATION  
 Z.I. Mi-Plaine  
 51 Rue Ampère  
 B.P. 31  
 69682 CHASSIEU CEDEX (FRANCE)  
 Tel.: 00334 78 90 87 87 / Fax.: 00334 78 90 87 88  
 Email: vibrateur@orange.fr  
 Internet: acbmv.com

6 POLES - 1200 TR/MIN  
 REF.: 602201C  
 GRANDEUR: 110



Certifications:

**CARACTERISTIQUES MECANIQUES ET ELECTRIQUES VIBRATEUR TYPE: CDX 10/22000-G**

Réglages des masses (%)	Moment statique (kgmm)	Moment de travail (kgcm)	Force centrifuge (kg)	Force centrifuge (kN)	Durée theorique des roulements (heures)	Tension alimentation (volts)	460
100	12553	2510,60	20208	198,00	9580	Phases:	triphasés
90	11297,70	2259,54	18187	178,20	13612	Fréquence (Hz)	60 Hz
80	10042,40	2008,48	16166	158,40	20157	Vitesse de rotation (tr/min)	1200
70	8787,10	1757,42	14146	138,60	31453	Puissance maxi (watt)	0
60	7531,80	1506,36	12125	118,80	52582		
50	6276,50	1255,30	10104	99,00	96560	Courant nominal (ampère)	25,5
40	5021,20	1004,24	8083	79,20	>100000	IS/IR	5,88
30	3765,90	753,18	6062	59,40	>100000		
20	2510,60	502,12	4042	39,60	>100000		
10	1255,30	251,06	2021	19,80	>100000		

**DIMENSIONS ET ENCOMBREMENTS (mm) DU VIBRATEUR TYPE: CDX 10/22000-G**

**Poids du vibrateur CDX 10/22000-G :898 kg**

Service continu temperature ambiante: -20°C à +40°C - Tropicalisation anti-moisissure - Protection mécanique: IP66 IK08 sec. IEC

Type de roulement: ROULEAU

Graissage LONG-LIFE avec graisse KLUEBER STABURAGS NBU 8EP.

Quantité d'entretien après 1000 heures d'utilisation: 220g

Quantité max. par roulement remplacé: 400g

Fixation au moyen de 8 vis M42 - 1 5/8" qualité 8.8 au couple de serrage (kgm - ft/lb): 290 - 2090

- Filetage presse étoupe non fourni: NPT1"

Espace pour entretien: 297,5 mm

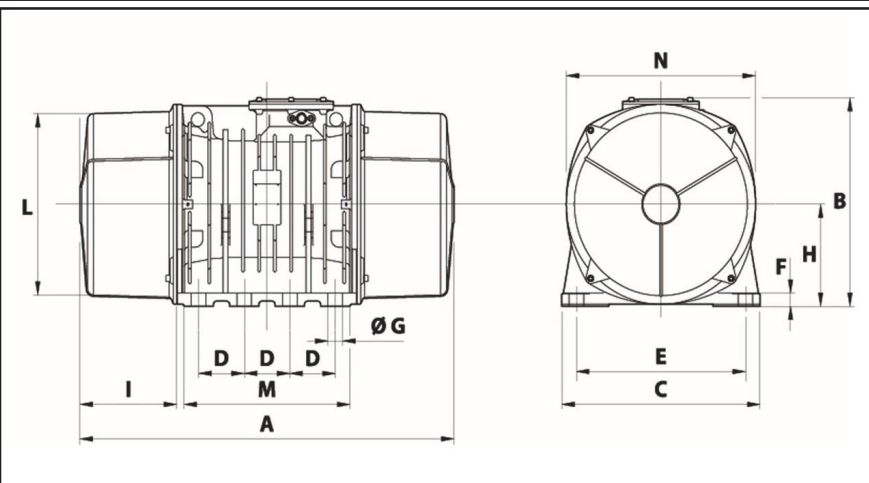

A	1150
B	607
C	610
D	140
E	520
F	38
G	45
N° TROUS	8
H	297
I	297.5
L	542
M	510
N	582