

VIBRATEUR TYPE: CDX 10/3810-G/D 230/400 VOLTS TRIPHASES 50 Hz

ACBMV B. CASADIO VIBRATION
 Z.I. Mi-Plaine
 51 Rue Ampère
 B.P. 31
 69682 CHASSIEU CEDEX (FRANCE)
 Tel.: 00334 78 90 87 87 / Fax.: 00334 78 90 87 88
 Email: vibrateur@orange.fr
 Internet: acbmv.com

6 POLES - 1000 TR/MIN
 REF.: 602365A
 GRANDEUR: 80

Certifications:

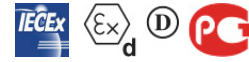

CARACTERISTIQUES MECANIQUES ET ELECTRIQUES VIBRATEUR TYPE: CDX 10/3810-G/D

Réglages des masses (%)	Moment statique (kgmm)	Moment de travail (kgcm)	Force centrifuge (kg)	Force centrifuge (kN)	Durée theorique des roulements (heures)	Tension alimentation (volts)	400
100	3422	684,40	3826	37,50	13073	Phases:	triphasés
90	3079,80	615,96	3443	33,75	18581	Fréquence (Hz)	50 Hz
80	2737,60	547,52	3061	30,00	27499	Vitesse de rotation (tr/min)	1000
70	2395,40	479,08	2678	26,25	42936	Puissance maxi (watt)	0
60	2053,20	410,64	2296	22,50	71716		
50	1711,00	342,20	1913	18,75	>100000		
40	1368,80	273,76	1530	15,00	>100000	Courant nominal (ampère)	4,75
30	1026,60	205,32	1148	11,25	>100000	IS/IR	4,19
20	684,40	136,88	765	7,50	>100000		
10	342,20	68,44	383	3,75	>100000		

DIMENSIONS ET ENCOMBREMENTS (mm) DU VIBRATEUR TYPE: CDX 10/3810-G/D

Poids du vibrateur CDX 10/3810-G/D : 200 kg

Service continu temperature ambiante: -20°C à +40°C - Tropicalisation anti-moisissure - Protection mécanique: IP66 IK08 sec. IEC

Type de roulement: ROULEAU

Graissage LONG-LIFE avec graisse KLUEBER STABURAGS NBU 8EP.

Quantité d'entretien après 1000 heures d'utilisation: 30g

Quantité max. par roulement remplacé: 60g

Fixation au moyen de 4 vis M24 - 15/16" qualité 8.8 au couple de serrage (kgm - ft/lb): 71 - 513

- Filetage presse étoupe non fourni: NPT3/4"

Espace pour entretien: 202 mm

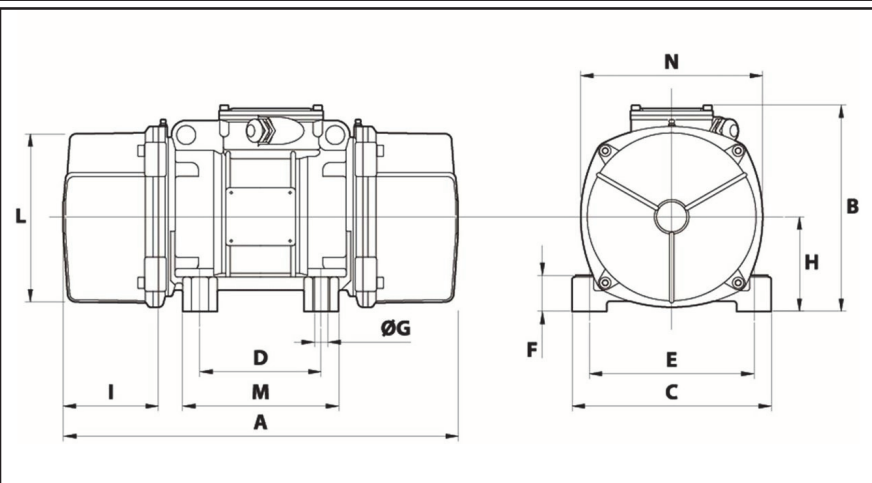

A	734
B	367
C	335
D	180
E	280
F	70
G	25
N° TROUS	4
H	175
I	202
L	303
M	235
N	320