

VIBRATEUR TYPE: MVSI 10/22000-S90-TS 230/400 VOLTS TRIPHASES 50 Hz

ACBMV B. CASADIO VIBRATION

Z.I. Mi-Plaine

51 Rue Ampère

B.P. 31

69682 CHASSIEU CEDEX (FRANCE)

Tel.: 00334 78 90 87 87 / Fax.: 00334 78 90 87 88

 Email: vibrateur@orange.fr

 Internet: acbm.com

6 POLES - 1000 TR/MIN ATEX II 2D tD A21 IP 66 ZONE 21-22

REF.: 6T2144A

Poussière T°=135°C

GRANDEUR: 110

Certifications:

CARACTERISTIQUES MECANIQUES ET ELECTRIQUES VIBRATEUR TYPE: MVSI 10/22000-S90-TS

| Réglages des masses (%) | Moment statique (kgmm) | Moment de travail (kgcm) | Force centrifuge (kg) | Force centrifuge (kN) | Durée theorique des roulements (heures) | Tension alimentation (volts) | 400 |
|-------------------------|------------------------|--------------------------|-----------------------|-----------------------|---|------------------------------|-----------|
| 100 | 20025 | 4005,00 | 22386 | 220,00 | 13342 | Phases: | triphasés |
| 90 | 18022,50 | 3604,50 | 20147 | 198,00 | 18957 | Fréquence (Hz) | 50 Hz |
| 80 | 16020,00 | 3204,00 | 17909 | 176,00 | 28070 | Vitesse de rotation (tr/min) | 1000 |
| 70 | 14017,50 | 2803,50 | 15670 | 154,00 | 43811 | Puissance maxi (watt) | 19000 |
| 60 | 12015,00 | 2403,00 | 13432 | 132,00 | 73227 | | |
| 50 | 10012,50 | 2002,50 | 11193 | 110,00 | >100000 | Courant nominal (ampère) | 33 |
| 40 | 8010,00 | 1602,00 | 8954 | 88,00 | >100000 | IS/IR | 4,67 |
| 30 | 6007,50 | 1201,50 | 6716 | 66,00 | >100000 | | |
| 20 | 4005,00 | 801,00 | 4477 | 44,00 | >100000 | | |
| 10 | 2002,50 | 400,50 | 2239 | 22,00 | >100000 | | |

DIMENSIONS ET ENCOMBREMENTS (mm) DU VIBRATEUR TYPE: MVSI 10/22000-S90-TS
Poids du vibreur MVSI 10/22000-S90-TS :926,0 kg

Service continu temperature ambiante: -20°C à +40°C - Tropicalisation anti-moisissure - Protection mécanique: IP66 IK08 sec. IEC

Type de roulement: ROULEAU

Graissage LONG-LIFE avec graisse KLUEBER STABURAGS NBU 8EP.

Quantité d'entretien après 1000 heures d'utilisation: 220g

Quantité max. par roulement remplacé: 400g

Fixation au moyen de 8 vis M42 - 1 5/8" qualité 8.8 au couple de serrage (kgm - ft/lb): 290 - 2090

Diamètre du cable d'alimentation de 13 à 20 mm - Presse étoupe: M32x1,5

Espace pour entretien: 323 mm

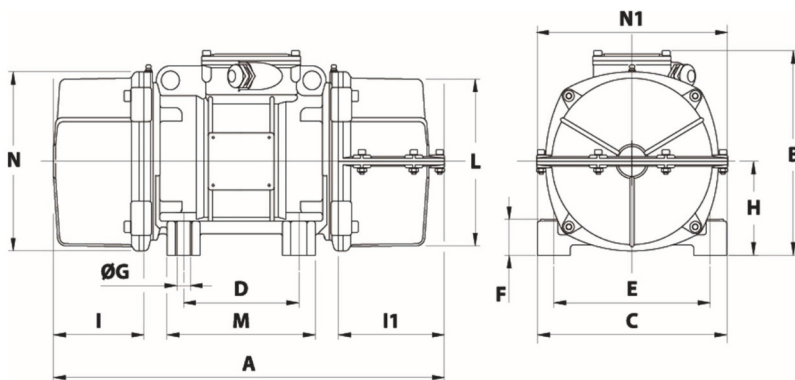

| | |
|----------|--------------------------------|
| A | 1 CAPOT: 1175 / 2 CAPOTS: 1200 |
| B | 607 |
| C | 610 |
| D | 140 |
| E | 520 |
| F | 38 |
| G | 45 |
| N° TROUS | 8 |
| H | 297 |
| I | 298 |
| I1 | 323 |
| N1 | 616 |
| L | 542 |
| M | 510 |
| N | 582 |